

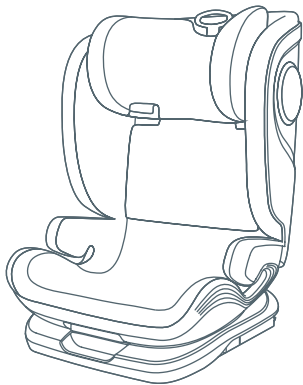

mars



 be cool



ESPAÑOL	09
ENGLISH	21
FRANÇAIS	33
PORTUGUÊS	45
ITALIANO	57

1. SOBRE LA SILLA DE SEGURIDAD

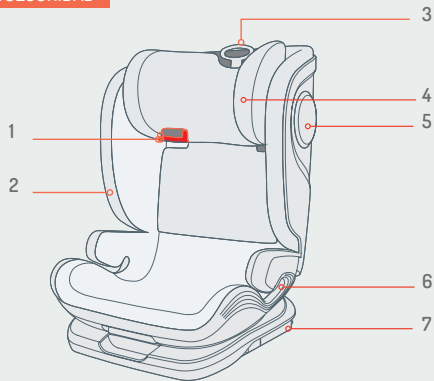

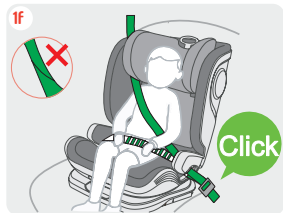
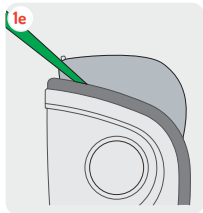
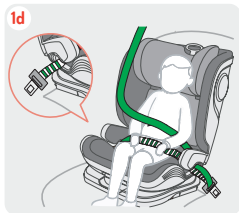
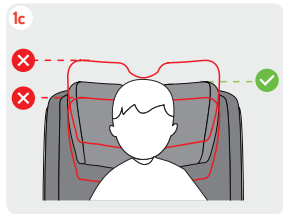
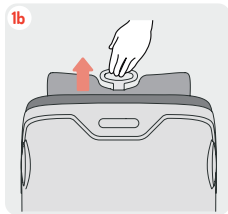

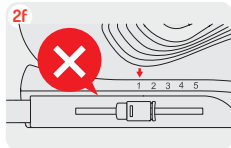
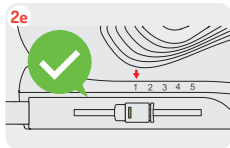
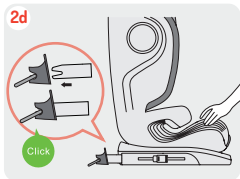
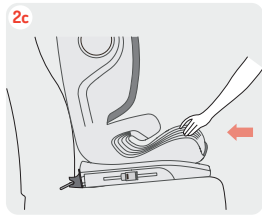
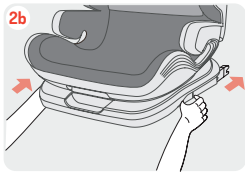
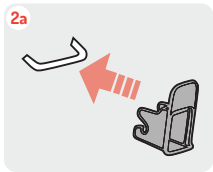

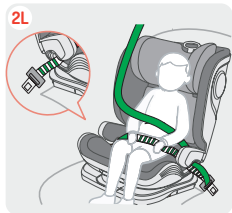
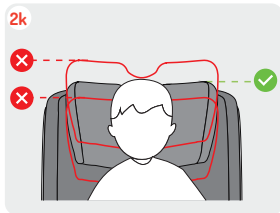
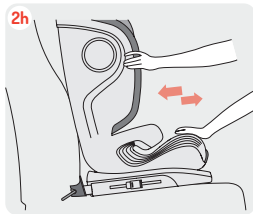
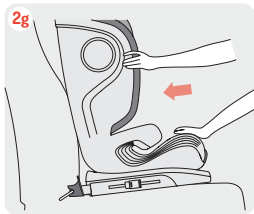

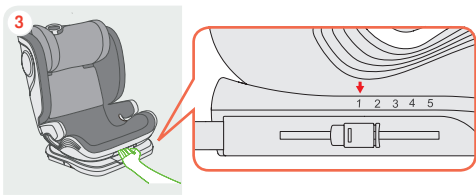
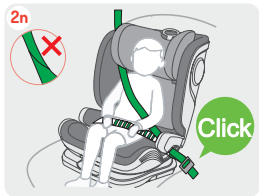
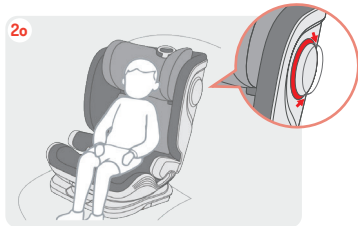
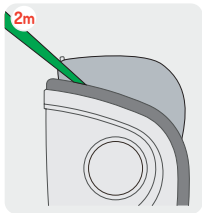

ADVERTENCIA	10
1_ SOBRE LA SILLA DE SEGURIDAD	15
2_ INSTALACIÓN DE (100-150CM)	17
2.1_ INSTALACIÓN CON EL CINTURÓN DE SEGURIDAD DE TRES PUNTOS DEL VEHÍCULO	17
2.2_ INSTALACIÓN CON EL SISTEMA ISOFIX + CINTURÓN DE SEGURIDAD DE TRES PUNTOS DEL VEHÍCULO	17
2.3 _ USO DE SIP	18
3_ REGULACIÓN DE LA RECLINACIÓN	18
MANTENIMIENTO	18
RECOMENDACIONES	19
INFORMACIÓN SOBRE LA GARANTÍA	19

ADVERTENCIAS

Este producto es un sistema reforzado de retención infantil i-Size. Está homologado según el Reglamento n° 129 (UN) para su uso en asientos de vehículo compatibles con i-Size como se indica en el manual de usuario del vehículo.

En caso de duda, consulte tanto al fabricante como al vendedor del sistema reforzado de retención infantil.

IMPORTANTE - NO LO UTILICE EN EL SENTIDO DE LA MARCHA ANTES DE QUE EL NIÑO TENGA 15 meses (consulte las instrucciones)

Recomendado únicamente para vehículos equipados con un sistema de cinturones de

seguridad de 3 puntos retráctiles homologados conforme al Reglamento UN/ECE R16 u otra normativa equivalente.

Asiento elevador i-Size 100 cm-135 cm

Asiento elevador para vehículo específico 135-150 cm

Para proteger al niño, lea detenidamente las instrucciones.

La silla de seguridad es apta para niños con un rango de estatura de entre 100 y 150 cm.

El rango de estatura 135-150 cm puede no ser apto para todos los vehículos enumerados como l-size

La silla de seguridad está homologada según la normativa ECE R129/03.

Instale la silla de seguridad según el manual

o las pegatinas de la silla.

La silla de seguridad solo puede instalarse en el sentido de la marcha.

Puede utilizarse en vehículos compatibles con ISO/B2.

En los sistemas reforzados de retención infantil de categoría i-Size, la siguiente etiqueta debe estar claramente visible en el exterior del embalaje.

En los sistemas reforzados de retención infantil para vehículos específicos, la información sobre el vehículo apto debe estar claramente visible en el punto de venta sin necesidad de desembalar el sistema de retención.

El fabricante de la silla de seguridad facilita-

rá la información en el exterior del embalaje así como la dirección a la que el cliente debe dirigirse para obtener más información sobre la adecuación de la silla de seguridad en vehículos específicos.

Se advierte al usuario de que el sistema reforzado de retención infantil debería colocarse de forma que, debido al uso diario, los elementos rígidos o plásticos no se queden atrapados en las puertas o en las partes móviles de los asientos.

IMPORTANTE - NO LO UTILICE EN EL SENTIDO DE LA MARCHA ANTES DE QUE EL NIÑO TENGA 15 meses (consulte las instrucciones).

Todos los cinturones que sujetan el sistema de retención al automóvil deben estar

tirantes; las patas de soporte deben estar en contacto con el suelo del vehículo; los cinturones que sujetan al niño así como cualquier protector delantero contra impactos deben estar ajustados al tamaño del niño y, además, los cinturones no deben estar retorcidos.

Compruebe que el cinturón abdominal esté colocado lo más abajo posible y el protector delantero bien instalado para que la pelvis esté firmemente sujeta en caso de tensión.

La silla de seguridad debería sustituirse si ha sufrido tensiones bruscas en un accidente.

Se advierte al usuario del peligro que supone realizar modificaciones o añadidos al producto sin la autorización del organismo homologador correspondiente; y del peligro

de no seguir correctamente las instrucciones de instalación proporcionadas por el fabricante del sistema de retención infantil.

En caso de que la silla de seguridad no incluya la cubierta de tela, se recomienda mantenerla alejada de la luz solar ya que podría calentarse y producir lesiones en la piel del niño.

Se recomienda no dejar a los niños en el sistema reforzado de retención infantil sin supervisión.

Se recomienda que el equipaje y cualquier otro objeto que pudiera provocar lesiones en caso de accidente esté bien sujeto.

El sistema reforzado de retención infantil no debe utilizarse sin la cubierta.

La cubierta del sistema reforzado de retención infantil no debe reemplazarse por otra que no sea la recomendada por el fabricante ya que forma parte integral para la funcionalidad del sistema de retención.

Guarde las instrucciones para futuras consultas.

Consulte también el manual de instrucciones del vehículo.

NO retire las etiquetas de la silla de seguridad infantil ya que contienen información importante.

NO modifique ni intente modificar la silla de seguridad infantil de ninguna forma.

NO desmonte ni intente desmontar esta silla de seguridad infantil de otra forma distinta a

la indicada en este manual.

NO utilice la silla de seguridad si le faltan piezas o las existentes están dañadas.

NO utilice los cinturones del arnés o del vehículo si están dañados o desgastados.

NUNCA utilice la silla de seguridad sin la cubierta.

NO sustituya la cubierta de la silla o el arnés por otras que no sean las recomendadas ya que son parte integral de la silla de seguridad e influyen directamente en la capacidad de protección de la misma.

NO utilice la silla de seguridad si ha estado involucrada en un accidente. Los accidentes podrían provocar daños en la silla aunque no sean visibles.

NO utilice una silla de seguridad de segunda mano o una silla de seguridad de la que desconozca su procedencia.

Antes de cada uso, compruebe SIEMPRE que los cinturones y el arnés están bien tirantes.

Antes de cada uso, compruebe SIEMPRE que los cinturones del arnés y del vehículo no están retorcidos.

NUNCA deje al niño en la silla si los cinturones del arnés están aflojados o sin abrochar.

NUNCA deje al niño sin supervisión, incluso durante cortos periodos de tiempo.

NO deje al niño en la silla de seguridad durante un largo periodo de tiempo.

NO utilice esta silla en asientos de vehículo orientados hacia los lados o hacia la parte trasera del vehículo. Utilice la silla de seguridad únicamente en asientos orientados hacia la parte delantera.

Compruebe que los cinturones que sujetan el sistema de retención al vehículo estén bien tirantes, y que los cinturones que sujetan al niño estén bien ajustados el cuerpo del mismo.

Compruebe que el cinturón abdominal esté colocado lo más abajo posible para que la pelvis esté firmemente sujeta en caso de tensión.

1. SOBRE LA SILLA DE SEGURIDAD

1. Ranuras para cintas de hombros
2. Cubierta de tela
3. Arandela para regulación
4. Cabezal regulable
5. SIP (protector adicional contra impactos)
6. Guía para cinturón abdominal
7. Sistema isofix

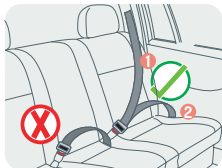

- ① Cinturones de seguridad del vehículo - cinturones de hombros
- ② Cinturones de seguridad del vehículo - cinturón abdominal



No utilice cinturones de seguridad de dos puntos

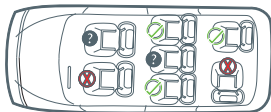

Instalación correcta/apto



Instalación incorrecta/no apto

La silla de seguridad es apta para asientos de vehículo con cinturones de seguridad de 3 puntos homologados según la normativa ECE R16



En caso de que exista airbag delantero, no instale la silla de seguridad.



Únicamente puede instalarse con un cinturón de seguridad de 3 puntos.

2. INSTALACIÓN PARA RANGO DE ALTURA 100-150CM

2.1 Cinturón de seguridad de tres puntos del vehículo (100-150cm)

- 1a.** Siente al niño en la silla de seguridad.
- 1b.** Regule el cabezal a la altura adecuada
- 1c.** La altura correcta es la más segura
- 1d.** Pase el cinturón de seguridad del vehículo a través de la guía para el cinturón abdominal
- 1e.** Pase el cinturón de seguridad del vehículo por el dispositivo de bloqueo
- 1f.** Apriete el cinturón después de escuchar el clic.

No retuerza el cinturón.

2.2 Sistema Isofix + cinturón de seguridad de 3 puntos del vehículo (100 -150cm)

- 2a.** Conecte la guía isofix con el dispositivo
- 2b.** Extienda los dos lados del isofix al máximo
- 2c.** Sujete la silla y conecte la base isofix con el dispositivo
- 2d.** Estará bien insertado cuando escuche un clic
- 2e.** Compruebe que el indicador se vuelve verde y que los dos lados de la base isofix están en la misma posición
- 2f.** Será necesario empezar de nuevo si el indicador no está en verde
- 2g.** Empuje la silla de seguridad hasta que esté totalmente en contacto con el asiento del vehículo.

- 2h.** Tire de la silla para comprobar que el sistema isofix está bloqueado
- 2i.** Siente al niño en la silla de seguridad
- 2j.** Utilice la arandela para regular a la altura adecuada
- 2k.** La altura correcta es la más segura
- 2l.** Pase el cinturón de seguridad del vehículo a través de la guía para el cinturón abdominal
- 2m.** Pase el cinturón de seguridad del vehículo por el dispositivo de bloqueo
- 2n.** Apriete el cinturón después de escuchar el clic. No retuerza el cinturón.

2.3 Uso de SIP

- 2o.** Presione SIP para abrirlo

El sistema SIP puede no ser apto para todos los vehículos cuando está abierto

3. REGULACIÓN DE LA RECLINACIÓN

Busque el asa de ajuste de reclinación

Presione el asa de ajuste de reclinación

Existen cinco posiciones de reclinación

MANTENIMIENTO

1. Retire la cubierta de tela del cabezal. Tenga cuidado con el EPS (acolchado)
2. Desabroche el botón y retire la cubierta de tela de la parte inferior del cabezal
3. Retire el resto de la cubierta de tela. Para colocar la cubierta de tela repita los pasos en sentido contrario.

LAVAR ÚNICAMENTE A MANO (40°)

Utilizar detergente suave

No planchar, no limpiar en seco, no utilizar lejía ni secar en secadora

Tiéndalo en plano y a la sombra

NO UTILICE LEJÍA, PRODUCTOS ABRASIVOS
NI PRODUCTOS DE LIMPIEZA PARA TAPICERÍAS

RECOMENDACIONES

Guarde este libro de instrucciones para futuras consultas.

Llévelo siempre en el compartimiento debajo de la base.

Asegúrese que dentro del automóvil, tanto el equipaje como cualquier otro objeto susceptible de causar daños en caso de accidente estén debidamente fijados o resguardados.

INFORMACIÓN SOBRE LA GARANTÍA

- Este artículo dispone de garantía contra defectos de fabricación según lo estipulado en las Directivas y/o Normativas legales vigentes sobre garantías de bienes de consumo aplicables a la Unión Europea y propias del país de comercialización.

- Es imprescindible presentar la factura o tique de compra para poder tramitar la garantía a través del vendedor del artículo o, en su defecto, a través del fabricante.

- La garantía excluye anomalías o averías producidas por un uso inadecuado, por incumplimiento de las normas de seguridad e instrucciones de uso y mantenimiento proporcionadas, o a causa del desgaste por uso y manejo normal periódico del artículo.

- La etiqueta que contiene el número de serie de su modelo no debe ser arrancada bajo ningún concepto ya que contiene información relevante para la garantía.

mars

WARNINGS	22
1_ ABOUT CAR SEAT	27
2_ INSTALLATION OF (100-150CM)	29
2.1_ INSTALLATION OF THREE-POINT CAR SEAT BELTS	29
2.2_ INSTALLATION OF ISOFIX ATTACHMENT+THREE-POINT CAR SEAT BELTS	29
2.3_ USAGE OF SIP	30
3_ ADJUSTMENT OF THE RECLINE	30
MAINTENANCE	30
RECOMMENDATIONS	31
GUARANTEE INFORMATION	31

WARNINGS

This is an i-Size Enhanced Child Restraint System. It is approved according to UN Regulation No. 129, for use in, i-Size compatible vehicle seating positions as indicated by vehicle manufacturers in the vehicle users' manual.

If in doubt, consult either the Enhanced Child Restraint System manufacturer or the retailer.

IMPORTANT - DO NOT USE FORWARD FACING BEFORE THE CHILD'S AGE EXCEEDS 15 months (Refer to instructions)"

Only suitable if the approved vehicles are fitted with 3 point with retractor safe-

ty-belts, approved to UN/ECE R16 or other equivalent standards.

i-Size Booster seat 100cm-135cm

Specific Vehicle Booster seat 135-150cm

In order to protect your children, Please read the instructions carefully.

The car seat is suitable for the children from stature range 100cm to 150cm

Stature range 135-150cm may not fit all vehicles listed l-size

The seat in accordance with ECE R129/03 regulation.

Please install the car seat according the

manual or the stickers on the car seat.

The car seat only can be forward installation.

It can be used in vehicles compatible with the ISO/B2.

For i-Size category Enhanced Child Restraint Systems the following label shall be clearly visible on the exterior of the packing.

For Specific vehicle category Enhanced Child Restraint Systems infor on the applicable vehicle shall be clearly visible at the point of sale without removing the Enhanced Child Restraint System from its packing;

The child restraint manufacturer shall provide information on the exterior packaging as to the address to which the customer can write to obtain further information on fitting the child restraint in specific cars;

The user shall be advised that the rigid items and plastic parts of an Enhanced Child Restraint System shall be so located and installed that they are not liable during everyday use of the vehicle to become trapped by a movable seat or in a door of the vehicle;

“IMPORTANT-DO NOT USE FORWARD FACING BEFORE THE CHLD'SAGE EXCEEDS 15 months (Refer to instructions)”

Any straps holding the restraint to the vehicle should be tight, that any support-leg should be in contact with the vehicle floor, that any straps or impact shields restraining the child should be adjusted to the child's body, and that Straps should not be twisted;

Of ensuring that any lap strap is worn low down, and that any impact shield installed properly, so that the pelvis is firmly engaged, shall be stressed;

The device should be replaced when it has been subject to violent stresses in an accident;

A general warning shall be given to the

user concerning the danger of making any alterations or additions to the device without the approval of the Type Approval Authority, and a danger of not following closely the installation instructions provided by the child restraint manufacturer.

When the chair is not provided with a textile cover, it shall be recommended that the chair should be kept away from sunlight, otherwise it may be too hot for the child's skin;

It shall be recommended that children are not left in their Enhanced Child Restraint System unattended;

It shall be recommended that any lugga-

ge or other objects liable to cause injuries in the event of a collision shall be properly secured.

The Enhanced Child Restraint System shall not be used without the cover;

The Enhanced Child Restraint System cover should not be replaced with any other than the one recommended by the manufacturer, because the cover constitutes an integral part of the restraint performance.

Keep the Instruction for future use.

Shall also be referred to the vehicle manufacturer's handbook.

DO NOT try to remove and labels on the child safety seat. Important information is contained on the labels.

DO NOT modify or attempt to modify the child safety seat in any way.

DO NOT take apart or attempt to take apart the child safety seat except as instructed in this manual.

DO NOT use the child safety seat with damaged or missing parts.

DO NOT use damaged or frayed harness straps or vehicle belt.

NEVER use this child safety seat without the car seat cover.

DO NOT replace the child seat cover or harness with any other than the ones we recommend as these parts are integral to the child safety seat's

DO NOT use a child safety seat that has been in a crash. A crash can cause damage to the child safety seat that you cannot see.

DO NOT use a second-hand child seat or child seat whose history you do not know.

ALWAYS check the tightness of the restraint and the harness before each use.

ALWAYS make sure all vehicle belts and harness straps are not twisted before each use.

NEVER leave the child in the child seat when the harness straps are loose or undone.

1. ABOUT CAR SEAT

1. Shoulder belt guiding
2. Fabric cloth
3. Adjustment ring
4. Adjustable headrest
5. SIP
6. Lap belt guiding
7. Isofix attachment

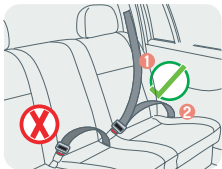

① car seat belts-shoulder belt

② car seat belts-lap belt



Do not use the two-point seat belts

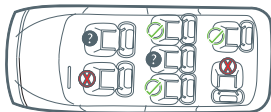

Correct install/suitable



Wrong install/unsuitable

The car seat is suit for the car seat with the 3-point belt conveyor of ECER16



If there is the airbag in front of the seat,you can not install



You can install if equipped with a three-point seat belt.

2. INSTALLATION OF STATURE RANGE 100-150CM

2.1 Three-point car seat belts(100-150cm)

- 1a. Let the baby sit on the Child Restriant
- 1b. Adjust proper height of the headrest
- 1c. Proper height is the safest
- 1d. Let the car belt thtough the lap belt guiding
- 1e. Let the car belt through the lock off device
- 1f. Tighten the belt after hear the click.

Do not twist the belt.

2.2 Isofix attachment+three point belt car seat belts(100 -150cm)

- 2a. Connect the isofix guider with fixture
- 2b. Release the isofix of two sides to longest
- 2c. Holding the baby car seat and connect the isofix with the fixture.
- 2d. It means locked when hear the click
- 2e. Make sure the indicator turns green and the two isofix at same gear.
- 2f. You have to restart of the connect if the indicator is not green.
- 2g. Empuje la silla de seguridad hasta que esté totalmente en contacto con el asiento del vehículo.
- 2h. Pull the baby car seat to make sure the isofix

locked

- 2i.** Let the baby sit on the Child Restriant
- 2j.** Adjust the ring to the proper height
- 2k.** Proper height is the safest
- 2l.** Let the car belt through the lap belt guiding
- 2m.** Let the car belt through the lock off device
- 2n.** Tighten the belt after hear the click, do not twist the belt

2.3 Usage of SIP

- 2o.** SIP is opened by pressing

SIP may not be suitable for all vehicles when open

3. ADJUSTMENT OF THE RECLINE

Find the recline adjustment handle

Press the recline adjustment handle

There are five recline position

MAINTENANCE

1. Take apart the cloth cover on the head rest. Pay attention to the EPS
2. Undo the button and take apart the cloth cover below the head rest
3. Take apart the rest cloth cover

The opposite way is how to put on the cloth cover

HAND WASH ONLY(40°Warm)

Use Mild Degttergent

Do nont Iron,Dry Clean, Bleach or Tumble Dry

Dry flat-away from died heat

DO NOT USE BLEACH.ABRASIVE

RECOMMENDATIONS

Keep this instruction book for future reference.

Always store it in the compartment under the base.

Make sure that all luggage as well as any other object that could cause an injury in the event of an accident is properly secured or fastened inside the vehicle.

GUARANTEE INFORMATION

- This item is guaranteed against manufacturing defects as stipulated in the legal Directives and/or regulations in force on guarantees for consumer goods applicable to the European Union and those of the country in which it is marketed.

- It is essential to present the purchase invoice or receipt in order to process the guarantee through the seller of the item or, failing that, through the manufacturer.

- The guarantee excludes anomalies or faults caused by misuse, non-compliance with the safety regulations and instructions for use and maintenance provided, or due to wear and tear caused by normal use and regular handling of the item.

- The label containing the serial number of your model must not be torn off under any circumstances as it contains information relevant to the guarantee.

mars

AVERTISSEMENT	34
1_ SUR LE SIÈGE AUTO	39
2_ INSTALLATION SELON LA HAUTEUR (100-150CM)	41
2.1_ INSTALLATION AVEC LA CEINTURE DE SÉCURITÉ À 3 POINTS DU VÉHICULE	41
2.2_ INSTALLATION AVEC LE DISPOSITIF + CEINTURE À 3 POINTS DU VÉHICULE	41
2.3_ UTILISATION DE SIP	42
3_ RÉGLAGE DE L'INCLINAISON	42
ENTRETIEN	42
RECOMENDACIONES	43
INFORMACIÓN SOBRE LA GARANTÍA	43

AVERTISSEMENT

Ce produit est un dispositif de retenue renforcé pour enfant i-Size. Il est homologué selon le Règlement n° 129 (UN) pour être utilisé sur des sièges de véhicules compatibles avec i-Size comme il est indiqué sur le Manuel de l'utilisateur du véhicule.

En cas de doute, veuillez consulter le fabricant ou le vendeur du dispositif de retenue renforcé pour enfants.

IMPORTANT – NE PAS L'UTILISER FACE À LA ROUTE, AVANT QUE L'ENFANT N'AIT 15 mois (voir les instructions)

Recommandé uniquement pour des véhicules équipés d'un système de ceintures de sécurité à 3 points rétractiles homologuées

conformément au Règlement UN/ECE R16 ou autre norme équivalente.

Siège élévateur i-Size 100 cm-135 cm

Rehausseur pour véhicule spécifique 135-150 cm.

Pour protéger l'enfant, lire attentivement les instructions.

Le siège auto est apte pour enfants allant de 100 à 150 cm

La hauteur de 135 – 150 cm peut ne pas être apte pour tous les véhicules énumérés comme l-size.

Le siège auto est homologué selon la norme ECE R129/03.

Installez le siège auto selon le manuel ou les autocollants du siège.

Le siège auto peut seulement être installé face à la route.

Il peut être utilisé dans des véhicules compatibles avec ISO/B2.

En ce qui concerne les dispositifs renforcés de retenue pour enfants avec la catégorie i-Size, l'étiquette suivante doit être clairement visible sur l'extérieur de l'emballage.

Pour les dispositifs renforcés de retenue pour enfants dans des véhicules spécifiques, les informations sur le véhicule apte doivent être clairement visibles sur le point de vente sans avoir besoin de déballer le produit.

Le fabricant du siège auto devra indiquer les informations à l'extérieur de l'emballage ainsi que l'adresse à laquelle le client doit se renseigner pour obtenir davantage d'informations sur l'adaptation du siège auto dans des véhicules spécifiques.

Vérifier que le siège de sécurité est placé de façon que les éléments rigides ou en plastique ne soient pas coincés dans les portes ou dans les parties mobiles des sièges, lors de son utilisation quotidienne.

IMPORTANT – NE PAS L'UTILISER FACE À LA ROUTE, AVANT QUE L'ENFANT N'AIT 15 mois (voir les instructions)

Toutes les ceintures utilisées pour fixer le dispositif de retenue dans le véhicule

doivent être tendues ; les pieds d'appui doivent être au contact du sol du véhicule ; les ceintures qui attachent l'enfant ainsi que toute autre protection avant contre les impacts doivent être réglées à la taille de l'enfant et les ceintures ne doivent pas être enroulées.

S'assurer que la ceinture abdominale est placée le plus bas possible et que la protection avant est bien installée pour que le bassin soit bien tenu en cas de tension.

Il est conseillé de remplacer le siège de sécurité s'il a subi des tensions brusques lors d'un accident.

Des modifications sur le produit sans l'autorisation de l'organisme d'homolo-

gation correspondant, ou ne pas suivre correctement les instructions d'installation fournies par le fabricant du dispositif de retenue pour enfants, peuvent entraîner des dangers pour l'enfant.

Si le siège auto est dépourvu de sa housse en tissu, tenez-le à l'écart de la lumière solaire car il pourrait chauffer et produire des brûlures sur la peau de l'enfant.

Il est conseillé de ne pas laisser les enfants sans surveillance dans le dispositif renforcé de retenue pour enfants.

Il est recommandé de bien attacher les bagages ou tout autre objet dans le véhicule pour éviter des blessures en cas d'accident.

Le dispositif renforcé de retenue pour en-

fants ne doit pas être utilisé sans sa housse.

La housse du dispositif renforcé de retenue pour enfants ne doit pas être remplacée par une autre non homologuée par le fabricant car elle fait partie intégralement de la fonctionnalité du dispositif.

Conserver ces instructions pour des consultations ultérieures.

Consultez également le manuel d'instructions du véhicule.

NE PAS retirer les étiquettes du siège auto car elles contiennent des informations importantes.

NE modifier en aucun cas le siège auto.

NE PAS essayer de démonter ce siège auto

d'une autre façon que celle expliquée dans ce manuel.

NE PAS utiliser le siège auto s'il manque des pièces ou si elles sont endommagées.

NE PAS utiliser les ceintures du harnais ou du véhicule si elles sont endommagées ou usées.

NE PAS utiliser le siège auto sans sa housse.

NE PAS remplacer la housse ou le harnais par d'autres non recommandés car ils font partie intégralement du siège et sont directement impliqués dans la sécurité de celui-ci.

NE PAS utiliser le siège auto s'il a subi un

accident. Les accidents peuvent provoquer des dégâts non visibles sur le siège.

NE PAS utiliser un siège auto d'occasion si vous ne connaissez pas sa provenance.

Avant chaque utilisation, TOUJOURS vérifier que les ceintures et le harnais sont bien tendus.

Avant chaque utilisation, TOUJOURS vérifier que les ceintures et le harnais ne sont pas enroulés.

Ne JAMAIS laisser l'enfant dans le siège si les ceintures du harnais ne sont pas accrochées ou si elles sont lâches.

NE JAMAIS laisser l'enfant dans le véhicule sans surveillance, même pour des

moments courts.

Ne pas laisser l'enfant dans le siège auto pendant une période prolongée.

Ne PAS utiliser ce siège sur des sièges de véhiculés orientés vers les côtés ou vers l'arrière du véhicule. Utilisez le siège auto uniquement sur des sièges orientés vers l'avant du véhicule.

Vérifiez que les ceintures fixant le dispositif de retenue au véhicule sont bien tendues, et que les ceintures pour attacher l'enfant sont bien réglées à son corps.

S'assurer que la ceinture abdominale est placée le plus bas possible pour que le bassin soit bien tenu en cas de tension.

1. Rainures pour ceintures d'épaules
2. Housse en tissu
3. Boucle de réglage
4. Appui-tête réglable
5. SIP (protecteur extra en cas d'impacts)
6. SIP (protecteur extra en cas d'impacts)
7. Système isofix

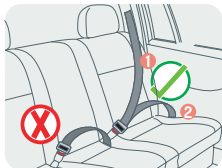

- ① Ceintures de sécurité du véhicule - ceintures d'épaules
- ② Ceintures de sécurité du véhicule - ceinture abdominale



Ne pas utiliser de ceintures de sécurité à deux points

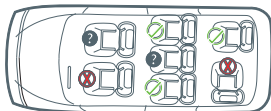

Installation correcte/ apte



Installation incorrecte/ non apte

Le siège auto est apte pour les sièges des véhicules avec ceintures de sécurité à 3 points homologuées selon la norme ECE R16



S'il y a un airbag avant, ne pas installer le siège auto.



Installer uniquement avec une ceinture de sécurité à 3 points.

2. Installation pour une hauteur de 100 à 150cm

2.1 Ceinture de sécurité à trois points du véhicule (100-150cm)

- 1a. Asseoir l'enfant dans le siège auto
 - 1b. Régler l'appui-tête à la hauteur voulue
 - 1c. La hauteur correcte est la plus sûre
 - 1d. Passer la ceinture de sécurité du véhicule dans le guide pour la ceinture abdominale
 - 1e. Passer la ceinture de sécurité du véhicule dans le dispositif de verrouillage
 - 1f. Serrer la ceinture après avoir entendu le clic.
- Ne pas tordre la ceinture.

2.2 Système Isofix + ceinture de sécurité à 3 points du véhicule (100-150cm)

- 2a. Unir le guide Isofix au dispositif
- 2b. Étirer les deux côtés de l'Isofix au maximum
- 2c. S'assurer que le siège est correctement assemblé sur le dispositif
- 2d. Le clic indique qu'il est inséré correctement
- 2e. Vérifier que l'indicateur est vert et que les deux côtés de la base Isofix sont dans la même position
- 2f. Recommencer si l'indicateur n'est pas sur le vert
- 2g. Pousser le siège jusqu'à ce qu'il soit bien au fond du siège du véhicule
- 2h. Tirer sur le siège pour vérifier que le système Isofix est verrouillé

- 2i.** Asseoir l'enfant dans le siège auto
- 2j.** Utiliser la boucle pour régler la hauteur adéquate
- 2k.** La hauteur correcte est la plus sûre
- 2l.** Passer la ceinture de sécurité du véhicule dans le guide pour la ceinture abdominale
- 2m.** Passer la ceinture de sécurité du véhicule dans le dispositif de verrouillage
- 2n.** Serrer la ceinture après avoir entendu le clic. Ne pas tordre la ceinture.

2.3 Utilisation de SIP

- 2o.** Appuyer sur SIP pour l'ouvrir

Le système SIP peut ne pas être apte pour tous les véhicules lorsqu'il est ouvert.

3. Réglage de l'inclinaison

Chercher la manette d'inclinaison

Serrer la manette de réglage de l'inclinaison

Il existe cinq positions d'inclinaison.

ENTRETIEN

1. Retirer la protection de l'appui-tête. Faire attention à l'EPS (housse)
2. Décrocher le bouton et retirer la protection en tissu de la partie inférieure de l'appui-tête
3. Retirer le reste de la housse en tissu

Pour installer la housse recommencer les étapes en sens inverse

LAVER UNIQUEMENT À LA MAIN (40°)

Utiliser un détergent doux

Ne pas repasser, ne pas nettoyer à sec, ne pas utiliser d'eau de Javel ni le sèche-linge.

L'étendre à plat à l'ombre
NE PAS UTILISER D'EAU DE JAVEL, DE PRODUITS
ABRASIFS
NI DE PRODUITS DE NETTOYAGE POUR TAPIS

RECOMMANDATIONS

Conservez cette notice pour de futures consultations.

Gardez-la toujours dans le compartiment sous la base.

S'assurer qu'à l'intérieur du véhicule, les bagages ainsi que tout autre objet susceptible de provoquer des lésions en cas d'accident, sont correctement attachés ou rangés.

INFORMATION SUR LA GARANTIE

- Cet article est garanti contre tous défauts de fabrication comme le prévoient les directives et/ou dispositions légales en vigueur, en matière de

garanties de biens de consommation, et applicables à l'Union européenne et propres au pays de commercialisation.

- La présentation de la facture ou du ticket de caisse est indispensable pour faire valoir la garantie auprès du vendeur de l'article ou à défaut du fabricant.

- La garantie ne couvre pas les anomalies ou les pannes provoquées par un mauvais usage, par le non-respect des recommandations de sécurité et du mode d'emploi et d'entretien fournis ou résultant de l'usure et de l'utilisation normale et régulière de l'article.

- L'étiquette sur laquelle le numéro de série du modèle figure ne doit être en aucun cas arrachée car elle contient des informations importantes pour la garantie.

mars

ADVERTÊNCIA	46
1_ SOBRE A CADEIRA DE SEGURANÇA	51
2_ INSTALAÇÃO SEGUNDO ALTURA (100-150CM)	53
2.1_ INSTALAÇÃO COM O CINTO DE SEGURANÇA DE TRÊS PONTOS DO VEÍCULO	53
2.2_ INSTALAÇÃO COM O SISTEMA ISOFIX + CINTO DE SEGURANÇA DE TRÊS PONTOS DO VEÍCULO	53
2.3_ USO DO SIP	54
3_ REGULAÇÃO DA RECLINAÇÃO	54
MANUTENÇÃO	54
RECOMENDAÇÕES	55
INFORMAÇÃO SOBRE A GARANTIA	55

ADVERTÊNCIA

Este produto é um sistema reforçado de retenção infantil i-Size. É homologado segundo o Regulamento n.º 129 (UN) para a sua utilização em assentos de veículo compatíveis com i-Size, conforme indicado no manual do utilizador do veículo.

Em caso de dúvida, consulte o fabricante e o vendedor do sistema reforçado de retenção infantil.

IMPORTANTE - NÃO O UTILIZE NO SENTIDO DA MARCHA ANTES DE A CRIANÇA COMPLETAR 15 meses (consulte as instruções)

Recomendado apenas para veículos equipados com um sistema de cintos de segurança de 3 pontos retráteis, homologados segundo

o Regulamento UN/ECE R16 ou outro regulamento equivalente.

Assento elevatório i-Size 100 cm-135 cm

Assento elevatório para veículo específico 135-150 cm

Para proteger a criança, leia as instruções com atenção.

A cadeira de segurança é adequada para crianças com um intervalo de altura de entre 100 e 150 cm.

O intervalo de altura 135-150 cm pode não ser adequado para todos os veículos listados como i-Size

A cadeira de segurança está homologada segundo o regulamento ECE R129/03.

Instale a cadeira de segurança de acordo com o manual ou os autocolantes da cadeira.

A cadeira de segurança só pode ser instalada no sentido da marcha.

Pode ser utilizada em veículos compatíveis com ISO/B2.

Nos sistemas reforçados de retenção infantil de categoria i-Size, a seguinte etiqueta deve estar claramente visível no exterior da embalagem.

Nos sistemas reforçados de retenção infantil para veículos específicos, a informação sobre o veículo adequado deve estar claramente visível no ponto de venda, sem necessidade de desembalar o sistema de retenção.

O fabricante da cadeira de segurança fornecerá a informação no exterior da embalagem, bem como o endereço a onde o cliente deve dirigir-se para obter mais informação sobre a adequação da cadeira de segurança em veículos específicos.

Adverte-se o utilizador de que o sistema reforçado de retenção infantil deve ser colocado de modo que, devido ao uso diário, os elementos rígidos ou plásticos não fiquem entalados nas portas ou nas partes móveis dos assentos.

IMPORTANTE - NÃO O UTILIZE NO SENTIDO DA MARCHA ANTES DE A CRIANÇA COMPLETAR 15 meses (consulte as instruções).

Todos os cintos que prendem o sistema de

retenção ao automóvel devem estar esticados; os pés de apoio devem estar em contacto com o chão do veículo; os cintos que prendem a criança assim como qualquer protetor dianteiro de impacto devem estar ajustados ao tamanho da criança e, além disso, os cintos não devem estar torcidos.

Verifique se o cinto abdominal está colocado o mais baixo possível e se o protetor dianteiro está instalado corretamente, para que a pélvis fique firmemente apoiada em caso de tensão.

A cadeira de segurança deve ser substituída se tiver sido submetida a tensões bruscas num acidente.

Adverte-se o utilizador sobre o perigo de se realizar modificações ou adições ao produto

sem a autorização do organismo de homologação correspondente; e sobre o perigo de não seguir corretamente as instruções de instalação fornecidas pelo fabricante do sistema de retenção infantil.

No caso da cadeira de segurança não incluir a cobertura de tecido, recomenda-se mantê-la afastada da luz solar, pois esta poderia aquecer e causar lesões na pele da criança.

Recomenda-se não deixar as crianças no sistema reforçado de retenção infantil sem vigilância.

Recomenda-se que a bagagem e qualquer outro objeto que possa causar lesões em caso de acidente esteja devidamente preso.

O sistema reforçado de retenção infantil não

deve ser utilizado sem a cobertura.

A cobertura do sistema reforçado de retenção infantil não deve ser substituída por outra que não seja recomendada pelo fabricante, pois é parte integrante da funcionalidade do sistema de retenção.

Guarde as instruções para consultas futuras.

Consulte também o manual de instruções do veículo.

NÃO retire as etiquetas da cadeira de segurança infantil, pois contêm informação importante.

NÃO modifique ou tente modificar a cadeira de segurança infantil de nenhuma forma.

NÃO desmonte nem tente desmontar esta

cadeira de segurança infantil de outra forma que não a indicada neste manual.

NÃO utilize a cadeira de segurança se faltarem peças ou as existentes estiverem danificadas.

NÃO utilize os cintos do arnês ou do veículo se estiverem danificados ou desgastados.

NUNCA utilize a cadeira de segurança sem a cobertura

NÃO substitua a cobertura da cadeira ou o arnês por outros que não sejam recomendados, pois são parte integrante da cadeira de segurança e influenciam diretamente a capacidade de proteção da mesma.

NÃO utilize a cadeira de segurança se esteve envolvida num acidente. Os acidentes podem

causar danos à cadeira, mesmo que não sejam visíveis.

NÃO utilize uma cadeira de segurança em segunda mão ou uma cadeira de segurança cuja origem seja desconhecida.

Antes de cada utilização, verifique SEMPRE se os cintos e o arnês estão bem esticados.

Antes de cada utilização, verifique SEMPRE se os cintos do arnês e do veículo não estão torcidos.

NUNCA deixe a criança na cadeira se os cintos do arnês estiverem frouxos ou sem estar apertados.

NUNCA deixe a criança sem vigilância, mesmo durante curtos períodos de tempo.

NÃO deixe a criança na cadeira de segurança durante um longo período de tempo.

NÃO utilize esta cadeira em assentos de veículo orientados para os lados ou para a parte traseira de veículo. Utilize a cadeira de segurança apenas nos assentos orientados para a parte da frente.

Verifique se os cintos que prendem o sistema de retenção ao automóvel estão bem esticados, e se os cintos que prendem a criança estão bem ajustados ao corpo desta.

Verifique se o cinto abdominal está colocado o mais baixo possível, para que a pélvis fique firmemente apoiada em caso de tensão.

1. Ranhuras para fitas dos ombros
2. Cobertura de tecido
3. Arruela para regulação
4. Zona da cabeça regulável
5. SIP (protetor adicional contra impactos)
6. Guia para cinto abdominal
7. Sistema ISOFIX

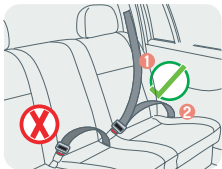

- ① Cintos de segurança do veículo - cintos dos ombros
- ② Cintos de segurança do veículo - cinto abdominal



Não utilize cintos de segurança de dois pontos

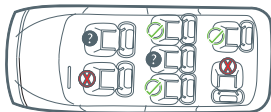

- ✔ Instalação correta/adequada
- ✘ Instalação incorreta/não adequada

A cadeira de segurança é adequada para assentos de veículo com cintos de segurança de 3 pontos homologados segundo o regulamento ECE R16



No caso de existir airbag à frente, não instale a cadeira de segurança.



Pode ser apenas instalada com um cinto de segurança de 3 pontos.

2. Instalação para intervalo de altura 100-150cm

2.1 Cinto de segurança de três pontos do veículo (100-150cm)

- 1a. Sente a criança na cadeira de segurança
- 1b. Regule a zona da cabeça na altura adequada
- 1c. A altura correta é a mais segura
- 1d. Passe o cinto de segurança do veículo através da guia para o cinto abdominal
- 1e. Passe o cinto de segurança do veículo pelo dispositivo de bloqueio
- 1f. Aperte o cinto depois de ouvir o clique.
Não torça o cinto.

2.2 Sistema ISOFIX + cinto de segurança de 3 pontos do veículo (100-150cm)

- 2a. Conecte a guia ISOFIX ao dispositivo
- 2b. Estenda os dois lados do ISOFIX ao máximo
Estenda os dois lados do ISOFIX ao máximo.
- 2c. Prenda a cadeira e conecte a base ISOFIX ao dispositivo
- 2d. Estará bem inserido quando ouvir um clique
- 2e. Verifique se o indicador fica verde e se os dois lados da base ISOFIX estão na mesma posição
- 2f. Será necessário começar novamente se o indicador não estiver verde
- 2g. Empurre a cadeira de segurança até que esteja completamente em contacto com o assento do veículo.

- 2h.** Puxe pela cadeira para verificar se o sistema ISOFIX está bloqueado
- 2i.** Sente a criança na cadeira de segurança
- 2j.** Utilize a arruela para regular a altura adequada
- 2k.** A altura correta é a mais segura
- 2l.** Passe o cinto de segurança do veículo através da guia para o cinto abdominal
- 2m.** Passe o cinto de segurança do veículo pelo dispositivo de bloqueio
- 2n.** Aperte o cinto depois de ouvir o clique. Não torça o cinto.

2.3 Uso do SIP

- 2o.** Pressione SIP para abri-lo

O sistema SIP pode não ser adequado para todos os veículos quando está aberto

3. REGULAÇÃO DA RECLINAÇÃO

Procure a alça de ajuste de reclinación

Pressione a alça de ajuste de reclinación

Existem cinco posições de reclinación

MANUTENÇÃO

1. Retire a cobertura de tecido da zona da cabeça. Tenha cuidado com o EPS (estofa)
2. Desabotoe o botão e retire a cobertura de tecido da parte inferior da zona da cabeça. Retire o resto da cobertura de tecido

Para colocar a cobertura de tecido, repita os mesmos passos em sentido inverso.

LAVAR APENAS À MÃO (40°)

Utilizar detergente suave

Não passar a ferro, não limpar a seco, não utilizar lixívia nem secar na máquina de secar

Estenda em plano e à sombra

NÃO UTILIZE LIXÍVIA, PRODUTOS ABRASIVOS
NEM PRODUTOS DE LIMPEZA PARA ESTOFOS

RECOMENDAÇÕES

Guarde este livro de instruções para futuras consultas.

Leve-o sempre no compartimento debaixo da base.

Assegure-se de que dentro do automóvel, tanto o equipamento como qualquer outro objeto suscetível de causar danos em caso de acidente estão devidamente fixados ou resguardados.

INFORMAÇÃO SOBRE A GARANTIA

- Este artigo possui garantia contra defeitos de fabrico, conforme o estipulado nas Diretivas e/ou Regulamentos legais em vigor sobre garantias de bens de consumo aplicáveis na União Europeia e específicas do país de comercialização.

- É imprescindível a apresentação da fatura ou recibo de compra para o processamento da garantia através do vendedor do artigo ou, na sua falta, através do fabricante.

- A garantia exclui anomalias ou avarias causadas por uma utilização indevida, por incumprimento das normas de segurança e instruções de utilização e manutenção proporcionadas, ou por desgaste devido ao uso e manuseio normal e regular do artigo.

- A etiqueta que contém o número de série do seu modelo não deve ser arrancada sob nenhuma circunstância, já que contém informação relevante para a garantia.

mars

AVVERTENZA	58
1_ SUL SEGGIOLINO DI SICUREZZA	63
2_ INSTALLAZIONE SECONDO L'ALTEZZA (100-150 CM)	65
2.1_ INSTALLAZIONE CON LA CINTURA DI SICUREZZA A 3 PUNTI DEL VEICOLO	65
2.2_ INSTALLAZIONE CON IL SISTEMA ISOFIX + CINTURA DI SICUREZZA A 3 PUNTI DEL VEICOLO	65
2.3_ USO DEL SIP	66
3_ REGOLAZIONE DELLA RECLINAZIONE	66
MANUTENZIONE	66
RACCOMANDAZIONI	67
INFORMAZIONI SULLA GARANZIA	67

AVVERTENZA

Questo prodotto è un sistema rinforzato di trattenuta per bambini i-Size. È omologato secondo il Regolamento n°129 (UN) per l'uso su sedili di veicoli compatibili con i-Size, come indicato nel manuale utente del veicolo.

In caso di dubbi, consulta sia il fabbricante sia il venditore del sistema rinforzato di trattenuta per bambini.

IMPORTANTE - NON UTILIZZARE RIVOLTO NEL SENSO DI MARCIA PRIMA DEI 15 MESI DI ETÀ DEL BAMBINO (consulta le istruzioni)

Raccomandato solo per veicoli dotati di sistema di cinture di sicurezza a 3 punti retrattili omologati secondo il Regolamento UN/ECE R16 o altra normativa equivalente.

Seggiolino elevatore i-Size 100 cm - 135 cm

Seggiolino elevatore per veicolo specifico 135 - 150 cm

Per proteggere il bambino, leggi attentamente le istruzioni.

Il seggiolino di sicurezza è adatto a bambini con una statura tra 100 e 150 cm.

L'intervallo di statura 135-150 cm può non essere adatto per tutti i veicoli annoverati come i-Size.

Il seggiolino di sicurezza è omologato secondo la normativa ECE R129/03.

Installa il seggiolino di sicurezza come indicato nel manuale o sugli adesivi del seggiolino.

Il seggiolino di sicurezza si può installare solo

rivolto nel senso di marcia.

Si può utilizzare in veicoli compatibili con ISO/B2.

Nei sistemi rinforzati di trattenuta per bambini della categoria i-Size, la seguente etichetta dev'essere chiaramente visibile all'esterno dell'imballaggio.

Nei sistemi rinforzati di trattenuta per bambini per veicoli specifici, le informazioni relative al veicolo adatto devono essere chiaramente visibili nel punto vendita senza bisogno di disimballare il sistema di trattenuta.

Il fabbricante del seggiolino di sicurezza fornirà le informazioni all'esterno dell'imballaggio e l'indirizzo a cui il cliente deve rivolgersi

per ottenere maggiori informazioni riguardo l'adeguamento del seggiolino di sicurezza in veicoli specifici.

Si avvisa l'utilizzatore che il sistema rinforzato di trattenuta per bambini va collocato in modo che, durante l'uso quotidiano, gli elementi rigidi o in plastica non rimangano impigliati nelle portiere o nelle parti mobili dei sedili.

IMPORTANTE – NON UTILIZZARE RIVOLTO NEL SENSO DI MARCIA PRIMA DEI 15 MESI DI ETÀ DEL BAMBINO (consulta le istruzioni).

Tutte le cinture che fissano il sistema di trattenuta all'auto devono essere tese: le barre di supporto devono stare a contatto con il fondo del veicolo; le cinture che trattengono

il bambino e qualunque altro protettore anteriore contro gli impatti devono essere adeguati alle misure del bambino; inoltre, le cinture non devono essere attorcigliate.

Verifica che la cintura addominale sia posizionata il più in basso possibile e che la protezione anteriore sia ben installata in modo tale che il bacino sia trattenuto fermamente in caso di tensione.

Il seggiolino di sicurezza va sostituito se ha subito tensioni brusche in caso di incidente.

Si avverte l'utilizzatore del pericolo che comporta effettuare modifiche o aggiunte al prodotto senza l'autorizzazione dell'ente omologatore interessato e del pericolo derivante dalla mancata osservanza delle

istruzioni di installazione fornite dal fabbricante del sistema di trattenuta per bambini.

Nel caso in cui il seggiolino di sicurezza non includa il rivestimento in tela, si raccomanda di tenerlo lontano dalla luce solare, dato che potrebbe scaldarsi e provocare lesioni alla pelle del bambino.

Si raccomanda di non lasciare i bambini sul sistema rinforzato di trattenuta senza supervisione.

Si raccomanda di fissare bene i bagagli e qualunque altro oggetto che potrebbe provocare lesioni in caso di incidente.

Il sistema rinforzato di trattenuta per bambini non va utilizzato senza il suo rivestimento.

Il rivestimento del sistema rinforzato di trattenuta per bambini non va sostituito con un altro che non sia raccomandato dal fabbricante, dato che è parte integrante della funzionalità del sistema di trattenuta.

Conserva le istruzioni per consultazioni future.

Consulta anche il manuale di istruzioni del veicolo.

NON rimuovere le etichette dal seggiolino di sicurezza per bambini, dato che contengono informazioni importanti.

NON modificare né cercare di modificare in nessuno modo il seggiolino di sicurezza per bambini.

NON smontare né cercare di smontare questo seggiolino di sicurezza per bambini in modo diverso da come indicato nel presente manuale.

NON utilizzare il seggiolino di sicurezza se mancano componenti o se quelli esistenti sono danneggiati.

NON utilizzare le cinture dell'imbragatura o del veicolo se sono danneggiate o usurate.

NON utilizzare MAI il seggiolino di sicurezza senza rivestimento.

NON sostituire il rivestimento del seggiolino o l'imbragatura con altri non raccomandati, dato che sono parte integrante del seggiolino di sicurezza e influiscono direttamente sulla sua capacità di protezione.

NON utilizzare il seggiolino di sicurezza se è stato coinvolto in un incidente. Gli incidenti possono provocare danni non visibili al seggiolino.

NON utilizzare un seggiolino di sicurezza di seconda mano o un seggiolino di sicurezza di cui non conosci la provenienza.

Prima di ciascun uso, verifica SEMPRE che le cinture e l'imbragatura siano ben tesi.

Prima di ciascun uso, verifica SEMPRE che le cinture dell'imbragatura e del veicolo non siano attorcigliate.

NON lasciare MAI il bambino sul seggiolino con le cinture dell'imbragatura allentate o non agganciate.

NON lasciare MAI il bambino senza vigilanza, nemmeno per brevi periodi di tempo.

NON lasciare il bambino sul seggiolino di sicurezza per un lungo periodo di tempo.

NON utilizzare questo seggiolino su sedili del veicolo orientati verso i lati o verso la parte posteriore del veicolo. Utilizza il seggiolino di sicurezza solo su sedili orientati in avanti.

Verifica che le cinture che fissano il sistema di trattenuta al veicolo siano ben tese e che le cinture che trattengono il bambino siano ben aderenti al suo corpo.

Verifica che la cintura addominale sia posizionata il più in basso possibile, in modo tale che il bacino sia trattenuto fermamente in caso di tensione.

1. SUL SEGGIOLINO DI SICUREZZA

1. Fessure per le cinture pettorali
2. Rivestimento in tela
3. Rondella di regolazione
4. Poggiatesta regolabile
5. SIP (protezione aggiuntiva contro gli impatti)
6. Guida per la cintura addominale
7. Sistema Isofix

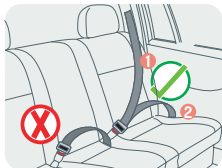

- ① Cinture di sicurezza del veicolo – cintura pettorale
- ② Cinture di sicurezza del veicolo – cintura addominale



Non utilizzare cinture di sicurezza a 2 punti

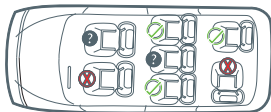

Installazione corretta / adatto



Installazione non corretta / non adatto

Il seggiolino di sicurezza è adatto per sedili di veicoli con cinture di sicurezza a 3 punti omologate secondo la normativa ECE R16.



In caso di presenza di airbag anteriore, non installare il seggiolino di sicurezza.



Si può installare solamente con cintura di sicurezza a 3 punti di ancoraggio.

2. INSTALLAZIONE PER INTERVALLO DI ALTEZZA 100-150 CM

2.1 Cintura di sicurezza a tre punti del veicolo (100-150 cm)

- 1a.** Metti il bambino a sedere sul seggiolino di sicurezza.
- 1b.** Regola il poggiatesta all'altezza adeguata.
- 1c.** L'altezza corretta è la più sicura.
- 1d.** Fai passare la cintura di sicurezza del veicolo attraverso la guida per la cintura addominale.
- 1e.** Fai passare la cintura di sicurezza del veicolo nel dispositivo di blocco.
- 1f.** Allaccia la cintura dopo aver sentito il "clic".
Non attorcigliare la cintura.

2.2 Sistema Isofix + cintura di sicurezza a 3 punti del veicolo (100 -150 cm)

- 2a.** Connetti la guida Isofix al dispositivo.
- 2b.** Estendi al massimo i due lati dell'Isofix.
- 2c.** Afferra il seggiolino e connetti la base Isofix al dispositivo.
- 2d.** Sarà ben inserito quando sentirai un "clic".
- 2e.** Verifica che l'indicatore diventi verde e che i due lati della base Isofix siano nella stessa posizione.
- 2f.** Se l'indicatore non diventa verde, ricomincia da capo.
- 2g.** Spingi il seggiolino di sicurezza finché non è totalmente a contatto con il sedile del veicolo.
- 2h.** Tira il seggiolino per verificare che il sistema

Isofix sia bloccato.

2i. Metti il bambino a sedere sul seggiolino di sicurezza.

2j. Usa la rondella per regolare l'altezza adeguata.

2k. L'altezza corretta è la più sicura.

2l. Fai passare la cintura di sicurezza del veicolo nella guida per la cintura addominale.

2m. Fai passare la cintura di sicurezza del veicolo nel dispositivo di blocco.

2n. Stringi la cintura dopo aver sentito il "clic". Non attorcigliare la cintura..

2.3 USO DEL SIP

20. Premi il SIP per aprirlo.

Il sistema SIP può non essere adatto a tutti i veicoli quando è aperto.

3. REGOLAZIONE DELLA RECLINAZIONE

Individua la maniglia di regolazione della reclinazione.

Premi la maniglia di regolazione della reclinazione.

Existen cinco posiciones de reclinación

MANUTENZIONE

1. Rimuovi il rivestimento di tela del poggiatesta. Fa' attenzione all'EPS (imbottitura).

2. Stacca il bottone e rimuovi il rivestimento di tela della parte inferiore del poggiatesta.

3. Rimuovi il resto del rivestimento di tela.

Per riposizionare il rivestimento di tela esegui gli stessi passaggi in senso inverso.

LAVARE SOLO A MANO (40°)

Utilizza un sapone delicato.
Non stirare, non lavare a secco, non candeggiare e non mettere in asciugatrice.
Stendilo su una superficie piana e all'ombra.
NON USARE CANDEGGINA, PRODOTTI ABRASIVI
NÉ PRODOTTI DI PULIZIA PER TAPEZZERIE

RACCOMANDAZIONI

Conservare il presente libretto di istruzioni per consultazioni future.
Conservarlo sempre nello scompartimento sotto la base.
Assicurarsi che dentro l'auto sia i bagagli sia qualsiasi altro oggetto che potrebbe provocare danni in caso di incidente siano correttamente fissati o riposti.

INFORMAZIONI SULLA GARANZIA

- Questo articolo dispone di una garanzia contro i difetti di fabbricazione secondo quanto stabilito nelle

Direttive e/o Normative legali vigenti sulle garanzie dei beni di consumo applicabili nell'Unione Europea e del paese di commercializzazione.

- È obbligatorio presentare la fattura o lo scontrino di acquisto per poter far valere la garanzia tramite il venditore dell'articolo o tramite il fabbricante.

- La garanzia esclude anomalie o avarie dovute a un uso inadeguato, alla mancata osservazione delle norme di sicurezza e delle istruzioni d'uso e manutenzione fornite o a causa dell'usura o utilizzo normale periodico dell'articolo.

- L'etichetta che contiene il numero di serie del suo modello non deve essere eliminata per nessuno motivo, dato che contiene informazioni rilevanti per la garanzia.



JANÉ GROUP

Pol. Ind. Riera de Caldes - C/. Mercaders, 34
08184 PALAU SOLITÀ I PLEGAMANS - Barcelona (SPAIN)
JANÉ, S.A. NIF: ES A08234999
info@groupjane.com
www.babybecool.es

IM 2203,01